



3-Walzen Rundbiegemaschine 8264

3-Walzen Rundbiegemaschine 8264 motorisch, symmetrisch

Das Modell Nosstec 8264 ist von der Konstruktion her identisch mit dem Modell 8263, verfügt aber über einen Motor, der mit 400 V und 3 Phasen sowie Fußumschalter für den Vorwärts- und Rückwärtsantrieb und Schutzgehäuse gemäß Schutzart IP54 zum Lieferumfang gehört. Zur Entfernung fertiger Rohre kann der Bügel auf einer Seite nach außen gebogen werden.



Vorteile:

- Elementar und robust
- Konusbiegung als Option
- Bombierte Walzen
- Produktion mit hoher Belastung

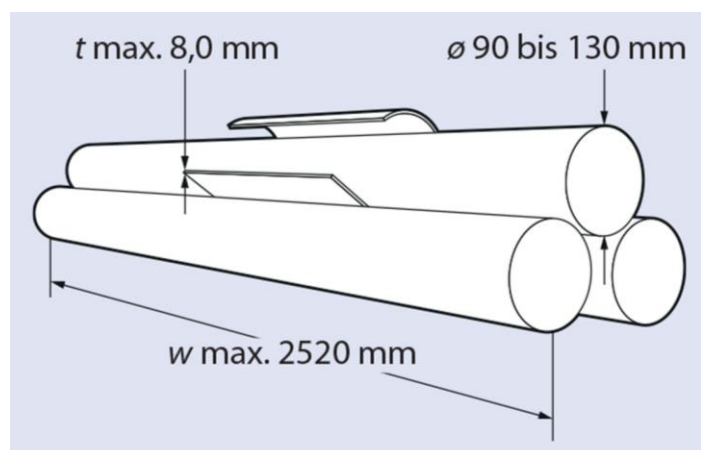



3-Walzen Rundbiegemaschine 8264

Technische Daten

Rundbiegemaschine 8264 1035 bis 1270											
Art.nr.	8264	1035	1050	1060	1070	1080	1230	1240	1250	1260	1270
Kapazität		10/35	10/50	10/60	10/70	10/80	12/30	12/40	12/50	12/60	1270
Arbeitslänge (w)	mm	1020	1020	1020	1020	1020	1270	1270	1270	1270	1270
Maximale Blechstärke (400 N/mm ²) (t)	mm	3,5	5,0	6,0	7,0	8,0	3,0	4,0	5,0	6,0	7,0
Durchmesser der Walzen (ø)	mm	90	100	110	120	130	90	100	110	120	130
Nettogewicht	kg	310	430	480	670	725	345	470	530	730	795
Optionen											
Gehärtete und geschliffene Rollen	826477	1035	1050	1060	1070	1080	1230	1240	1250	1260	1270
Kegelbiege-ausrüstung	8264	2605	2605	2605	2605	2605	2605	2605	2605	2605	2605

Rundbiegemaschine 8264 ab 1525 bis 1750											
Art.nr.	8264	1525	1535	1540	1550	1560	1715	1725	1730	1740	1750
Kapazität		15/25	15/35	15/40	15/50	15/60	17/15	17/25	17/30	17/40	17/50
Arbeitslänge (w)	mm	1525	1525	1525	1525	1525	1770	1770	1770	1770	1770
Maximale Blechstärke (400 N/mm ²) (t)	mm	2,5	3,5	4,0	5,0	6,0	1,5	2,5	3,0	4,0	5,0
Durchmesser der Walzen (ø)	mm	90	100	110	120	130	90	100	110	120	130
Nettogewicht	kg	380	510	580	790	865	415	550	630	850	835
Optionen											
Gehärtete und geschliffene Rollen	826477	1525	1535	1540	1550	1560	1715	1725	1730	1740	1750
Kegelbiege-ausrüstung	8264	2605	2605	2605	2605	2605	2605	2605	2605	2605	2605



3-Walzen Rundbiegemaschine 8264

Technische Daten

Rundbiegemaschine 8264 ab 2010 bis 2520									
Art.nr.	8264	-2010	-2015	-2020	-2030	-2040	-2510	-2515	-2520
Kapazität		20/10	20/15	20/20	20/30	20/40	25/10	25/15	25/20
Arbeitslänge (w)	mm	2020	2020	2020	2020	2020	2020	2020	2020
Maximale Blechstärke (400 N/mm ²) (t)	mm	1,0	1,5	2,0	3,0	4,0	1,0	1,5	2,0
Durchmesser der Walzen (ø)	mm	90	100	110	120	130	110	120	130
Nettogewicht	kg	450	590	680	910	1005	780	1030	1145
Optionen									
Gehärtete und geschliffene Rollen	826477	-2010	-2015	-2020	-2030	-2040	-2510	-2515	-2520
Kegelbiege- -ausrüstung	8264	-2605	-2605	-2605	-2605	-2605	-2605	-2605	-2605

Zubehör

Die motorische Rundbiegemaschine NOSSTEC 8264 wird betriebsfertig ausgeliefert. Als Zubehör empfehlen wir die Sonderwalzen, die gehärtet und geschliffen sind. Somit entstehen kaum Gebrauchsspuren, bei geschnittenen Blechen, die einen Grat aufweisen. Die Walzen können zum Konischbiegen schräggestellt werden. Als weiteres Zubehör empfehlen wir die Konischbiegeeinrichtung für die 8264-Rundbiegemaschinen.

