



## 3-Walzen Rundbiegemaschine 8263

### 3-Walzen Rundbiegemaschine 8263, manuell, symmetrisch

Manuelle Rundbiegemaschine mit symmetrischer Walzenanordnung in 3-Walzenausführung. Das für die Produktion weniger anspruchsvoller Profile geeignete Nosstec Modell 8263 ist eine manuell bediente Maschine aus Gusseisen. Die Unterwalzen sind starr eingebaut, während die oberen sich über zwei Schneckentriebe verstellen lassen. Zur Entfernung fertiger Rohre kann der Bügel auf einer Seite nach außen ausgeklappt werden.



### Vorteile:

- Elementar und robust
- Konusbiegung als Option
- Bombierte Walzen
- Produktion mit hoher Belastung

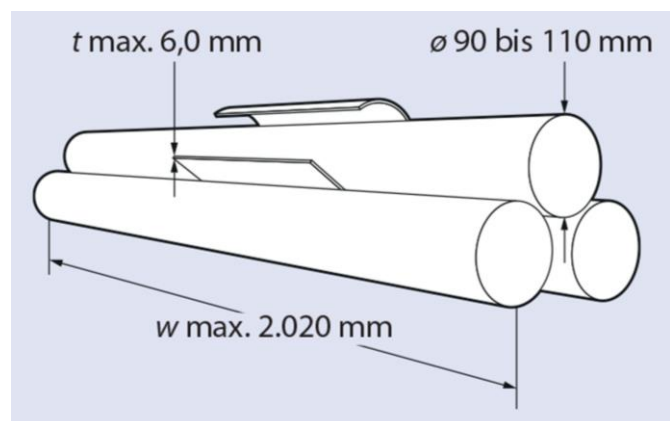



## 3-Walzen Rundbiegemaschine 8263

### Technische Daten

Rundbiegemaschine 8263 bis -1535									
Art.nr.	8263	-1035	-1050	-1060	-1230	-1240	-1250	-1525	-1535
Kapazität		10/35	10/50	10/60	12/30	12/40	12/50	15/25	15/35
Arbeitslänge (w)	mm	1020	1020	1020	1270	1270	1270	1525	1525
Maximale Blechstärke (400 N/mm <sup>2</sup> ) (t)	mm	3,5	5,0	6,0	3,0	4,0	5,0	2,5	3,5
Durchmesser der Walzen (ø)	mm	90	100	110	90	100	110	90	100
Nettogewicht	kg	295	410	460	330	450	510	355	490
<b>OPTIONEN:</b>									
Gehärtete und geschliffene Walzen	826377	-1035	-1050	-1060	-1230	-1240	-1250	-1525	-1535
Konusbiegevorrichtung	8263	-2605	-2605	-2605	-2605	-2605	-2605	-2605	-2605

Rundbiegemaschine 8263 ab -1540								
Art.nr.	8263	-1540	-1715	-1725	-1730	-2010	-2015	-2020
Kapazität		15/40	17/15	17/25	17/30	20/10	20/15	20/20
Arbeitslänge (w)	mm	1525	1770	1770	1770	2020	2020	2020
Maximale Blechstärke (400 N/mm <sup>2</sup> ) (t)	mm	4,0	1,5	2,5	3,0	1,0	1,5	2,0
Durchmesser der Walzen (ø)	mm	110	90	100	110	90	100	110
Nettogewicht	kg	560	400	530	610	435	570	660
<b>OPTIONEN:</b>								
Gehärtete und geschliffene Walzen	826377	-1540	-1715	-1725	-1730	-2010	-2015	-2020
Konusbiegevorrichtung	8263	-2605	-2605	-2605	-2605	-2605	-2605	-2605



## 3-Walzen Rundbiegemaschine 8263

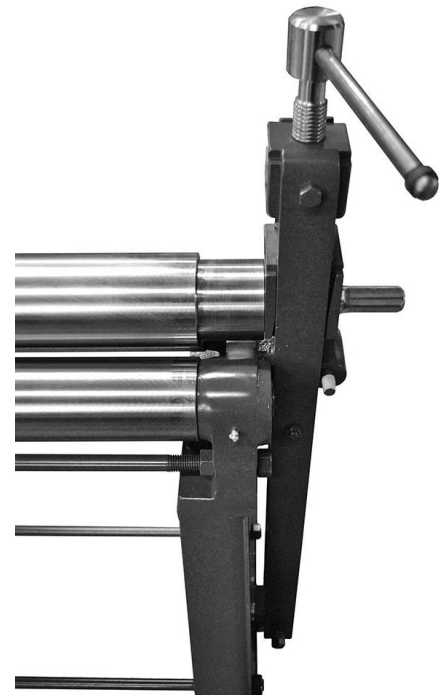
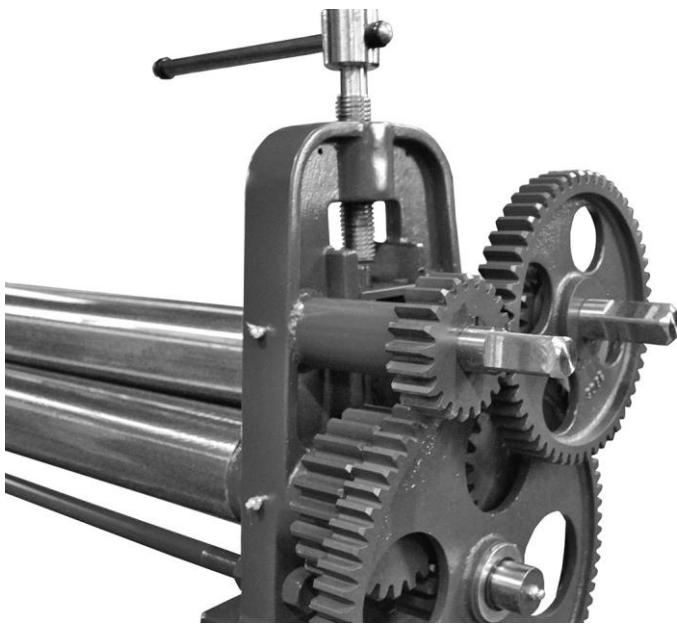

### Zubehör

Die Rundbiegemaschine NOSSTEC 8263 wird betriebsfertig ausgeliefert. Als Zubehör empfehlen wir die Sonderwalzen, die gehärtet und geschliffen sind. Somit entstehen kaum Gebrauchsspuren bei geschichtenen Blechen, die einen Grat aufweisen.



### Ausstattung

Die Walzen können zum Konischbiegen schrägestellt werden. Als weiteres Zubehör empfehlen wir die Konischbiegeeinrichtung für die 8263-Rundbiegemaschinen.

