



Gewindeschneidautomat Gamor RHG-M45

Hydraulische Gewindeschneidmaschine GAMOR RHG-M45 für Gewinde M2-M45

Die hydraulische Gewindeschneidmaschine RHG-45 für M2-M45 ist Ideal für den industriellen Einsatz für Großserien und für die Einbringung von präzisen Gewindgänge bis M36. Das Kopfstück der Maschine erlaubt die direkte Anbringung von Standardwerkzeugen für metrische und Whitworth Gewinde bis BSW 3/32 – 1" 1/8 BSP 1/16 – 1" 1/8.



Technische Daten	RHG-M45
Drehzahl (U/min)	15 – 590
Armlänge (mm)	1.000
Gewinde	M2 – M45
Leistung (PS)	7,5
Drehmoment (Nm)	740
Gewicht (kg)	550

Vorteile

- Gelenkarm mit 2 Wellen
- Tisch mit T-Nuten 900 x 630 mm
- Geschwindigkeitsregler
- Digitaler Drehzahlmesser
- Steuerung der Drehrichtung nach rechts und links
- Positionsleuchten
- Hydraulikaggregat
- Hydraulikpumpe
- Manometer für Hydraulikpumpe
- Schlüsselschalter für die Hydraulikdruckeinstellung
- Schnellwechseladapter für Werkzeuge
- Nivelierungsblock „SILEM“
- Kühlmittelzerstäuber
- Gewindetiefendetektor

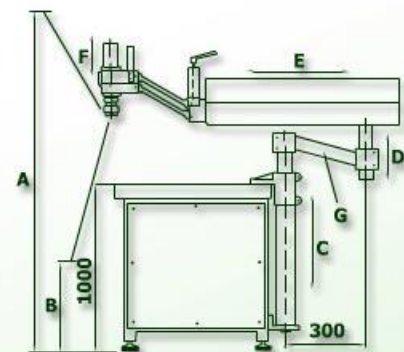

A = 1.800 mm C = 550 mm
 G = 680 mm D = 190 mm
 B = 680 mm E = 810 mm
 F = 350 mm

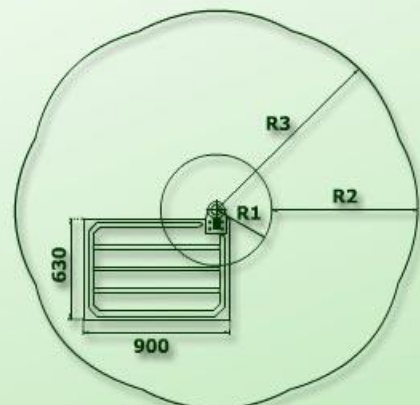

R1 = 350 mm
 R2 = 1.240 mm
 R3 = 1.590 mm