



## Gewindeschneidautomat Gamor RHG-M24

### Hydraulische Gewindeschneidmaschine RHG-M24 für Gewinde M4-M24

Die hydraulische Gewindeschneidmaschine RHG-M24 M4-M24 ist Ideal für den industriellen Einsatz und für die Einbringung von präzisen Gewindegänge bis M24



Technische Daten	RHG-M24
Drehzahl (U/min)	120 – 380
Armlänge (mm)	650
Gewinde	M4 – M24
Leistung (PS)	5,5
Drehmoment (Nm)	152
Gewicht (kg)	300

### Vorteile

- Gelenkarm mit 3 Wellen
- Tisch mit T-Nuten 720 x 550 mm
- Geschwindigkeitsregler
- Digitaler Drehzahlmesser
- Positionsleuchten
- Hydraulikaggregat
- Hydraulikpumpe
- Schnellwechseladapter für Werkzeuge
- Nivellierungsblock „SILEM“
- Kühlmittelzerstäuber
- mechanischer Tiefendetektor
- Schnellwechsellaufnahme Ø 31 mm

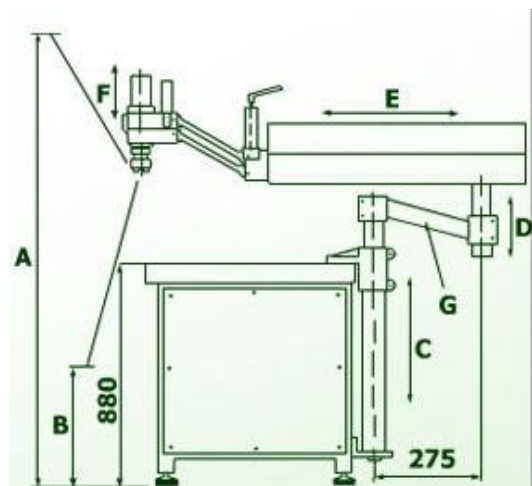

A  $G = 1.800 \text{ mm}$   
 $G = 1.640 \text{ mm}$

B  $G = 840 \text{ mm}$   
 $G = 680 \text{ mm}$

C = 490 mm

D = 160 mm

E = 490 mm

F = 325 mm

R.MIN = 350 mm

R.MAX = 1280 mm